

1-12 t

ROBUST. KOMPATIBEL. VERLÄSSLICH.

Mechanische und hydraulische Schnellwechsler und Anbaugeräte für Mini- und Kompaktbagger.



EINE IDEE DIE DEN MARKT EROBERT HAT. UND IHNEN INVESTITIONSSICHERHEIT, FLEXIBILITÄT UND PRODUKTIVITÄT SICHERT.



60 JAHRE LEHNHOFF
 30 JAHRE LEHNHOFF SYSTEM
 VERKAUFTE SCHNELLWECHSLER
 200000



MARKTFÜHRENDES SYSTEM

Das vor 30 Jahren eingeführte Lehnhoff System der mechanischen und hydraulischen Schnellwechsler hat seitdem den Markt erobert. Dank der stets aktuellen Datenbank mit Kinematikdaten aller am Markt befindlichen Baggertypen wird die Beibehaltung der originalen Löffel-Ein- und -Auskippwinkel stets gewährleistet. Ein echtes Plus für Lehnhoff Kunden.

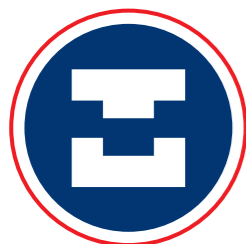

UNIVERSELLER STANDARD

Lehnhoff hat mit dem Schnellwechsler am Bagger und dem Adapter am Anbaugerät eine universelle Schnittstelle geschaffen, die den Einsatz aller Anbaugeräte an unterschiedlichen Baggerfabrikaten erlaubt und die mittlerweile in über 200.000 Baggern verbaut wurde.



BESSERE MASCHINENAUSLASTUNG

durch vielfältigere Einsatzmöglichkeiten. Werkzeugwechsel – auch bei kurzen Arbeitszyklen – steigern die Effizienz.



HÖHERE PRODUKTIVITÄT

durch schnellere Gerätewechsel und vielfältigere Einsatzmöglichkeiten, die die Fertigstellung der Bauprojekte beschleunigen und Zeitgewinn für weitere Projekte schaffen.



HÖHERE CHANCE AUF ZUSCHLAG

da vielfältig einsetzbare Bagger bei öffentlichen Ausschreibungen als Kriterium zunehmend mit in die Bewertung einfließen, weil sie durch den effizienteren Einsatz des Baggers und des Personals eine wirtschaftlichere Projektausführung versprechen. Hinzu kommt die Erweiterung des Leistungsspektrums Ihres Unternehmens. Arbeitszyklen steigern die Effizienz.



ERHÖHTE LANGLEBIGKEIT

dank zertifiziertem Herstellungsprozess zur Sicherstellung der Passgenauigkeit und Funktion. Die Langlebigkeit wird zudem durch die Schonung von Maschine und Anbaugeräten erhöht, da die Werkzeuge stets bestimmungsgemäß verwendet werden und dadurch ein geringerer Wartungsaufwand entsteht.



INHALT

Seite 4

Lehnhoff Schnellwechsler und Adaptersysteme

Seite 5

Sicherheitsstandard Double Lock

Seite 6

Adapter von Lehnhoff

Seite 7

Symlock® von Lehnhoff

Seite 8

Powertilt von Lehnhoff

Seite 10

Schnellwechsler für Micro- und Minibagger 1–6 t

Seite 14

Schnellwechsler für Kompaktbagger 6–12 t

Seite 17

Anbaugeräte für Bagger 1–12 t

LEHNHOFF SCHNELLWECHSLER- UND ADAPTERSYSTEME.

STANDARD UND MASSSTAB IN DER MINI- UND KOMPAKT-BAGGERKLASSE.

SCHNELLWECHSLER-ADAPTERSYSTEM MIT FESTER, SPIELFREIER VERBINDUNG UND AUTOMATISCHER NACHSTELLUNG

- Lange Lebensdauer dank robustem Stahlgussgehäuse, alle Anlageflächen präzise CNC-bearbeitet
- Zuverlässig und langlebig: Automatische Nachstellung für spielfreie Verbindung von Schnellwechsler und Adapter
- Minimaler Reißkraftverlust durch geringe Bauhöhe
- Lange Standzeit und geringer Wartungsaufwand aufgrund abgedichteter Verriegelungsmechanik
- Für alle Baggermarken und alle Aufhängungen erhältlich



Fest verbunden:
Lehmatic-Schnellwechsler
und -Adapter



Alle Lehmatic-Schnellwechsler sind optional mit Lasthaken erhältlich (3–5 t zul. Traglast)

Verriegelungsmechanik/-hydraulik geschützt im abgedichteten Gehäuse

Präzise gearbeitete Aufnahmeklauen

Adapter mit Riegelplatte und Aufnahmewelle

SCHNELLER UND BEQUEMER WERKZEUGWECHSEL

Lehnhoff Schnellwechselsysteme ermöglichen dem Baggerfahrer den Werkzeugwechsel innerhalb 1 Minute. Ganz ohne Hilfe eines Kollegen. Bei Einsatz eines hydraulischen Steuerkreises sogar ganz bequem von der Kabine aus.



DER NEUE ARBEITS-SICHERHEITSTANDARD DOUBLE LOCK.

FÜR ALLE HYDRAULISCHEN SCHNELLWECHSLER (HS).

Der serienmäßige Sicherheitsmechanismus Double Lock verhindert im Fall einer Fehlverriegelung das Herabfallen des Anbaugeräts.

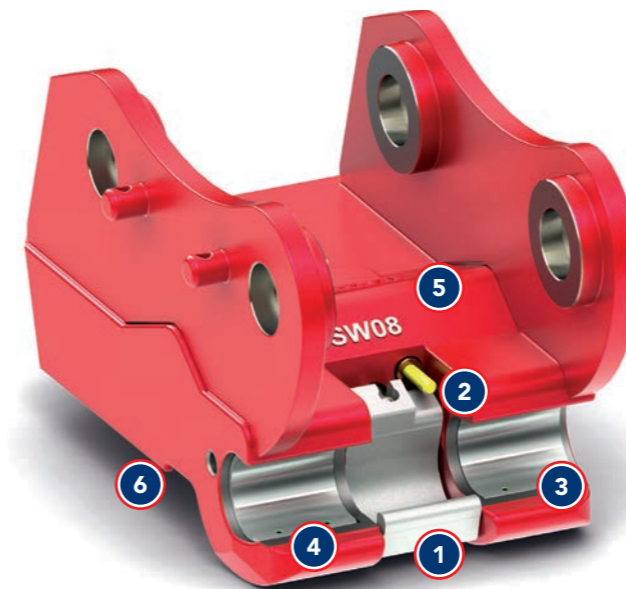

- 1 Neu entwickelter Verriegelungsmechanismus mit Sicherheitsklau (Double Lock)
- 2 Optische Verriegelungsanzeige über einen Anzeigestift
- 3 Verschleißarm dank neuer HD-Verschleißschutzschalen
- 4 Erleichterte Aufnahme der Werkzeuge durch optimierte Klauengeometrie
- 5 Neu: Notentriegelung
- 6 Kompatibel mit bestehenden Lehnhoff Adaptern

- BG-BAU-förderfähig
- EuroTest-zertifiziert
- Übertrifft alle Sicherheitsstandards (EN 474, ISO 13031)



ÜBERZEUGENDE SICHERHEITSEEATURES DES ZERTIFIZIERTEN DOUBLE LOCK

- Fallsicherung verhindert Herabfallen des Anbaugeräts bei Fehlverriegelung.
- Sicherheitsklau umschließt sofort nach Betätigung der Verriegelung formschlüssig die Aufnahmewelle und verhindert in jeder Stellung ein vollständiges Lösen des Anbaugeräts.
- Neue Anzeigestifte geben dabei jederzeit Auskunft über die Stellung der Riegelbolzen.
- Verschleißfest dank robuster Bauweise.

DOUBLE LOCK – FUNKTIONSWEISE



SCHAFFEN FÜR ALLE MARKEN SICHERE VERBINDUNGEN: DIE LEHNHOFF ADAPTER.



SO PASSEN GARANTIERT ALLE ANBAUGERÄTE ALLER MARKEN

Egal, welches Anbaugerät welcher Marke Sie mit Ihrem Bagger verbinden wollen: Lehnhoff Adapter bringen sie zusammen. Für alle gängigen Werkzeuge und Anbaugeräte bietet Lehnhoff angepasste Lehnhoff Adapter.

- **Vorn:** Aufnahmewelle für die Aufnahmeklauen des Schnellwechslers
- **Hinten:** Hochpräzise Riegelplatte mit den beiden charakteristischen Bohrungen



Adapterrahmen für Tieflöffel und Löffelumbau



Schraub-Adapter für besondere Bohrbilder/ Schlauchverlegung



Schweiß-Adapter zum Anschweißen an Anbaugeräte

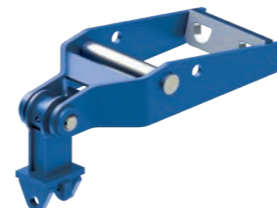

Greif-Adapter zur Aufnahme von Greifern aller Art

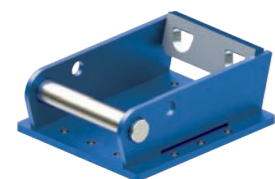

Schraub-Adapter für Abbruchwerkzeuge wie Hammer, Scheren usw.



Sonder-Adapter, z. B. für Lasthaken

DER VERWANDLUNGS-KÜNSTLER: DER SYMLOCK®-ADAPTER VON LEHNHOFF.

DER SYMLOCK®-ADAPTER MACHT AUS EINEM TIEFLÖFFEL SCHNELL EINEN HOCHLÖFFEL

Mit dem Symlock®-Adapter machen Sie aus einem Tieflöffel blitzschnell einen Hochlöffel und umgekehrt – mit einer Drehung des Löffels um 180°. Die charakteristische Riegelplatte und Aufnahmewelle am Adapter wurde durch 2 symmetrisch angeordnete Aufnahmewellen mit Anflächungen für die Riegelfläche und Riegelbolzen des Schnellwechslers ersetzt. Diese ermöglichen sowohl die herkömmliche Position im Adapter als auch einen um 180° gedrehten Sitz.

- Alle Vorteile des Lehnhoff Schnellwechslersystems bleiben erhalten
- Ideal bei:
 - eingeschränkter Reichweite
 - Materialaufnahme
 - Verfüllung vor Wänden
 - Aushub
 - Hindernissen



Tieflöffel mit Symlock®-Adapter



Grabenräumlöffel mit Symlock®-Adapter



Symlock®-Adapter erlaubt Hochlöf-feinsatz ...

... sowie Tieflöf-feinsatz dank 180°-Drehung

Original Symlock®:
Der Standard mit dem Doppelnutzen – symmetrisch, praktisch, herausragend.



POWERTILT SCHNELLWECHSLER FÜR MS UND HS. ARBEITEN IM LOT MIT ECHTEM 180°-ARBEITSBEREICH.



Zusätzliche Freiheitsgrade: bis 2 × 90° für alle Mini- und Kompaktbagger.

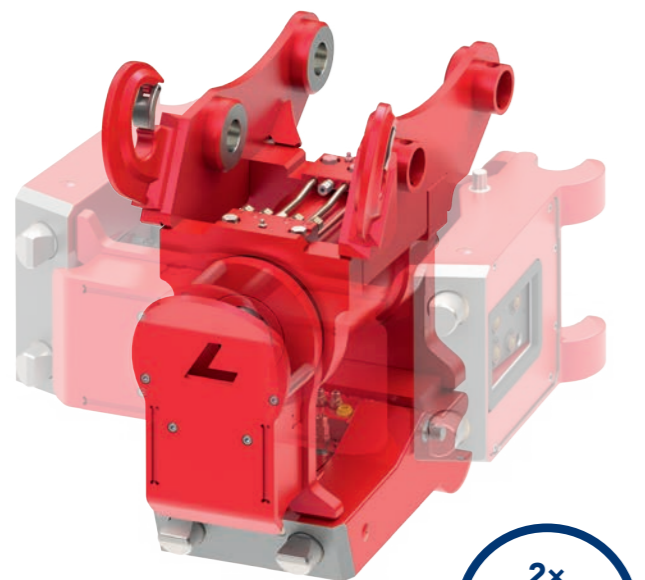

SCHNELLWECHSLER MIT SCHWENKMOTOR

- Vereint alle Vorteile eines Schnellwechslers und eines Schwenkmotors.
- Arbeitet vielseitig mit Anbaugeräten und Grabgefäßen aller Art und kann insbesondere auch schmale Löffel aufnehmen
- Die ideale Lösung z. B. für Arbeiten im Kanalbau oder gezielte Materialaufschüttungen

VORTEILE

- Enormer Arbeitsbereich: Bis 2 × 90°-Schwenkwinkel beidseitig (180°)
- Inklusive Drehdurchführung für Hydraulik (Powertilt)
- Schwenkmotor abgedichtet und gegen Beschädigungen geschützt
- Hohe Haltekräfte und robuste Ausführung für härteste Einsätze
- Kombinierbar mit allen Lehnhoff Schnellwechslern
- Baggerseitig wahlweise mit Direktaufhängung oder Schnellwechsleraufhängung

SCHNELLWECHSLER MIT POWERTILT-MOTOR

Großer Schwenkwinkel 2 × 90°, hohe Haltekräfte, wartungsarm

Drehdurchführung für bis zu 2 Hydraulikleitungen. Einfachste Installation, kompakte Bauweise, geschützte Hydraulikleitung aufgrund von Wegfall der Schlauchverlegung über die Drehachse

Hier eine Leitung vorhanden für Schnellwechsler Öffnen (HS03H)

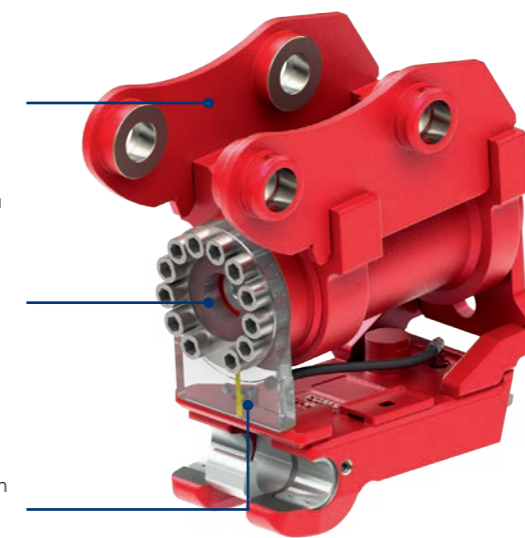

Tilt-Schnellwechsler mit baggerseitiger Direktaufhängung



Tilt-Schnellwechsler mit baggerseitiger Schnellwechsleraufhängung (Sandwich)

SCHNELLWECHSLER FÜR MINIBAGGER VON 1 BIS 6 TONNEN.



1-6 t

DIE MECHANISCHEN SCHNELLWECHSLER MS01 UND MS03 FÜR BAGGER 1 BIS 6 TONNEN. WERKZEUGWECHSEL IM HAND-UMDREHEN.

MECHANISCHER SCHNELLWECHSLER (MS) MIT NEUER 180°-VERRIEGELUNG

- Schnelles, einfaches und sicheres Verriegeln mit Steckschlüssel und nur 180°-Schaltweg
- Kein Ein- oder Nachstellen der Verbindung erforderlich
- Selbsthemmende Totpunkt-Verriegelungsmechanik, abgedichtet im Gehäuse
- Optional mit Lasthaken (2t/3t) erhältlich

Patenterte Schnellverriegelung mit sicherer Totpunkt-Mechanik im ultrakompakten Mini-Gehäuse.

Einfachste und sichere Verriegelung durch 3-gängige Gewindestindel mit dynamischer Steigung und Totpunkt.

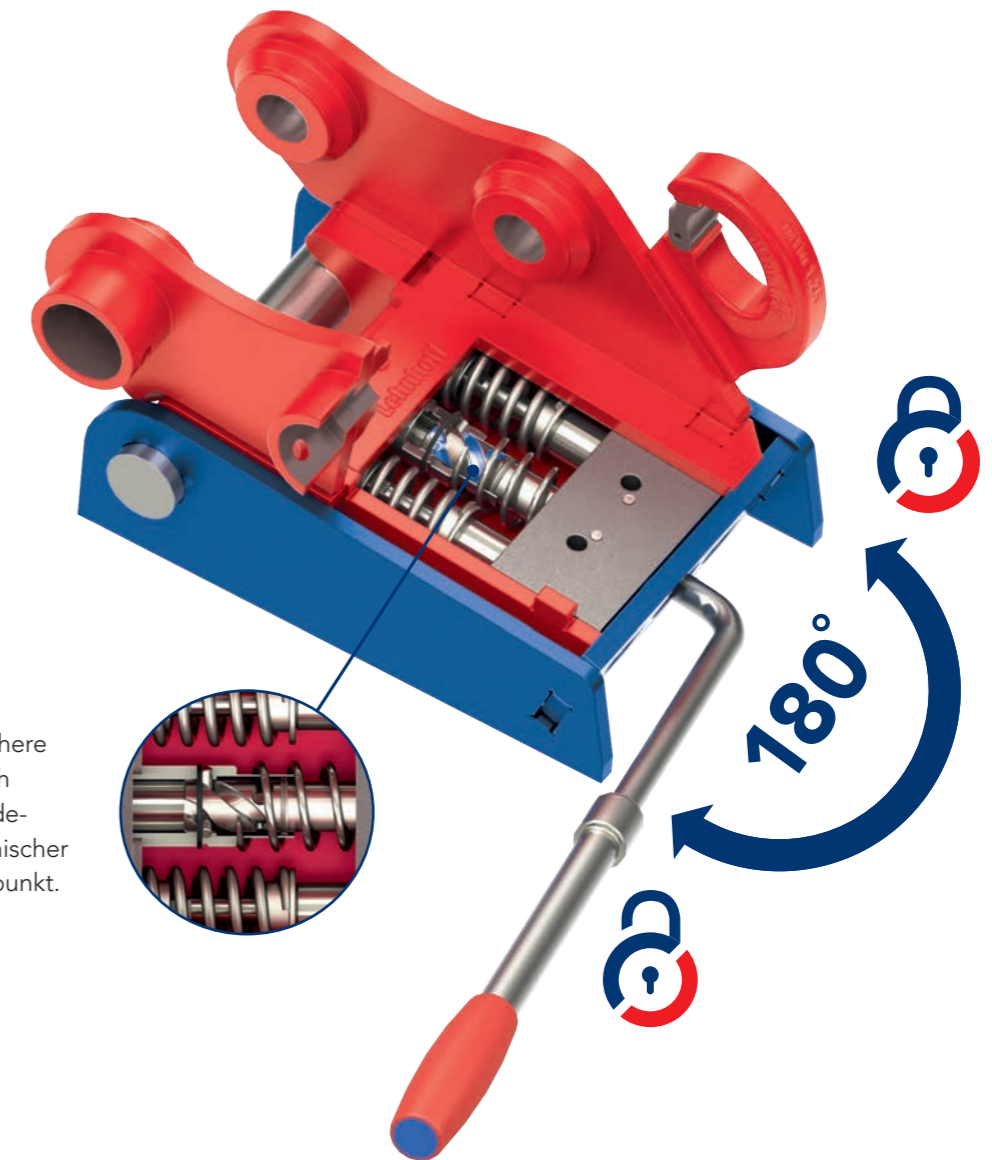

DIE HYDRAULISCHEN SCHNELLWECHSLER FÜR BAGGER 1 BIS 6 TONNEN. BEQUEMES WECHSELN AUS DER FAHRERKABINE.

HYDRAULISCHE SCHNELLWECHSLER (HS) FÜR BAGGER 1-6 T (HS01/HS03)

- Bequemes Wechseln von Anbaugeräten aus der Fahrerkabine
- Fahrer aktiviert über entsperrenbaren Kippschalter das Steuerventil und ver-/entriegelt den Schnellwechsler per Knopfdruck
- Durch permanente Federdruckbeaufschlagung ist der Schnellwechsler stets sicher und spielfrei verriegelt
- Entriegelung hydraulisch über einfach wirkenden Zylinder
- Serienmäßig mit Sicherheitssystem Double Lock
- Mit wechselbarem HD-Verschleißschutz an den Klauen

Ver- und Entriegelung aus der Kabine mit nur einer Hydraulikleitung und 2-facher Sicherheit.

Nur eine Hydraulikleitung erforderlich für die Installation

Öffnen des Schnellwechslers durch Hydraulikdruck auf einfach wirkenden Zylinder

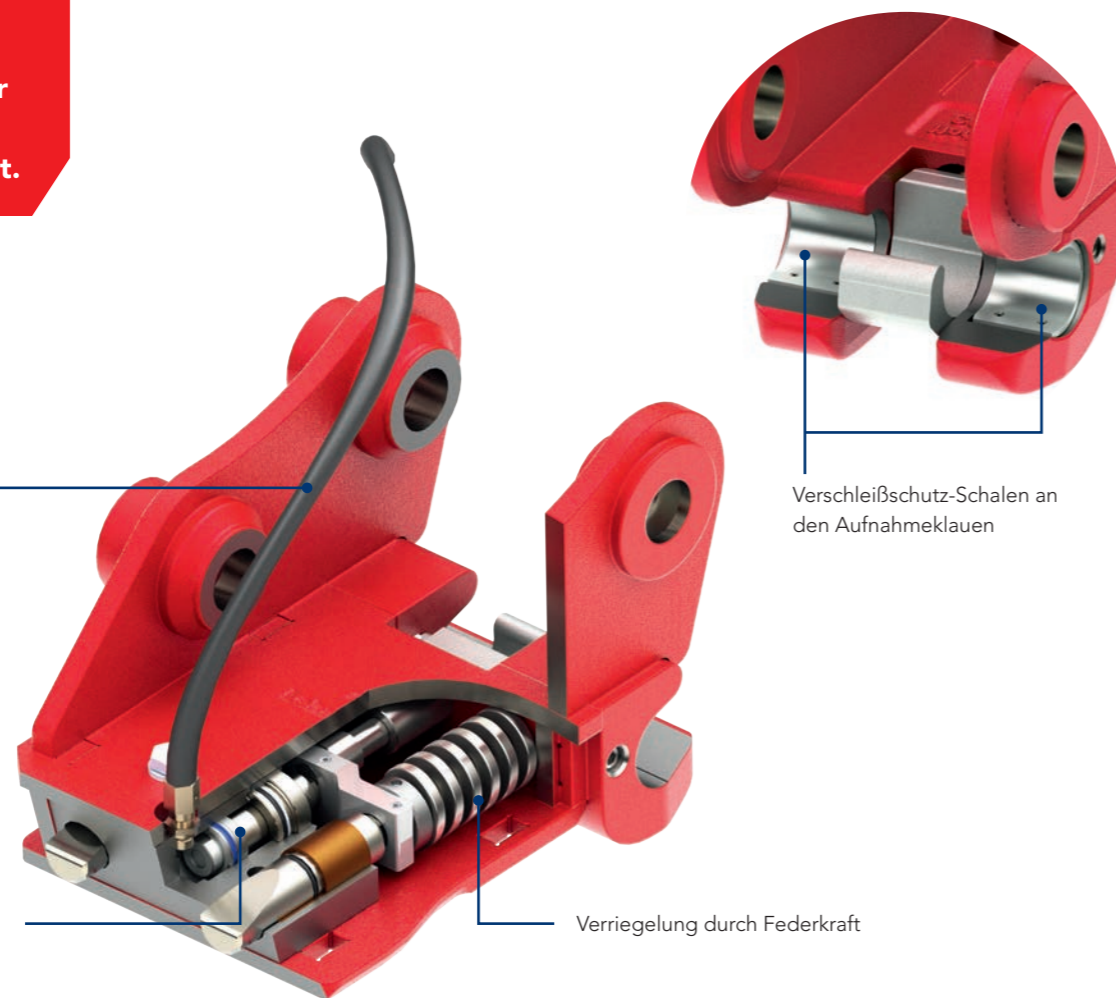

HYDRO-BLOCK-SCHNELLWECHSLER (HSH)

- Bequemes Wechseln von Anbaugeräten aus der Fahrerkabine
- Stets sichere Verriegelung durch permanenten Federdruck – mit zusätzlicher hydraulischer Blockierung der Riegelbolzen für stärkere Minibagger ab 4,8 t und stark beanspruchende Werkzeuge wie Hydraulikhammer
- Entriegelung hydraulisch über einfach wirkenden Zylinder
- Serienmäßig mit Sicherheitssystem Double Lock

Zusätzliche Verriegelung durch definierte hydraulische Blockierung des Kolbens mit Senkbremsventil. Trotzdem wie bei HS03 nur eine hydraulische Leitung erforderlich.

Zylinderraum für hydraulische Blockierung

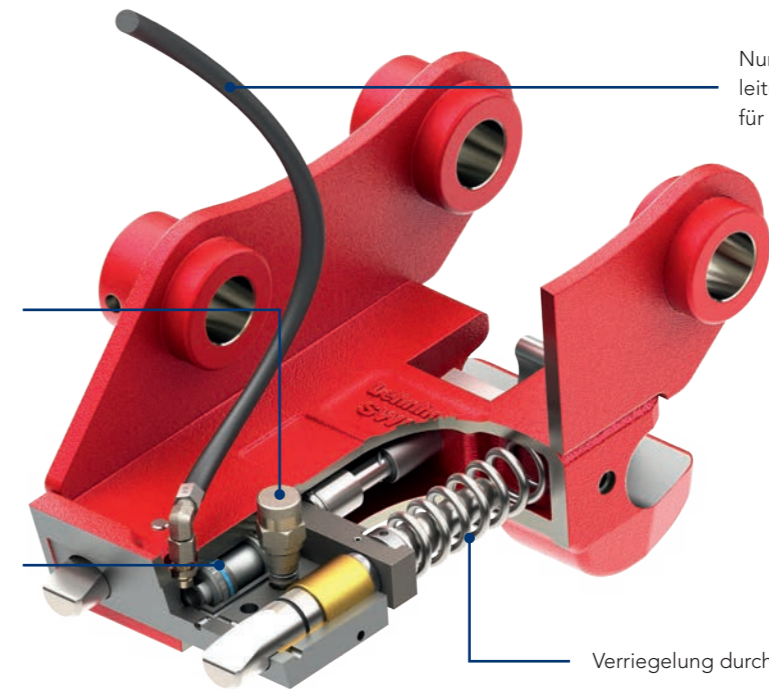

Für Minibagger ab 4,8 t und härtere Einsätze.

Für das Kuppeln hydraulischer Anbaugeräte von der Kabine aus: **HS03V**

**VOLLHYDRAULISCH.
VOLLAUTOMATISCH.
VOLL ÜBERZEUGEND.**

Mehr unter voll.lehnhoff.de



SCHNELLWECHSLER FÜR KOMPAKTBAGGER VON 6 BIS 12 TONNEN.

DIE MECHANISCHEN SCHNELL- WECHSLER MS08 FÜR BAGGER 6 BIS 12 TONNEN.

WERKZEUGWECHSEL IM HANDUM-
DREHEN.

MECHANISCHER SCHNELLWECHSLER (MS)

- Einfache, schnelle und sichere Verriegelung per Steckschlüssel von Hand
- Lange Lebensdauer des Schnellwechselsystems durch die automatische Nachstellung im Adapter
- Hohe Funktionssicherheit durch Verriegelung über den Totpunkt
- Lange Lebensdauer und geringer Wartungsaufwand aufgrund abgedichteter Verriegelungsmechanik
- Optional mit 1 Lasthaken



Bewährte, solide und
einfache 120°-Verriegelung
über Kniehebelprinzip.

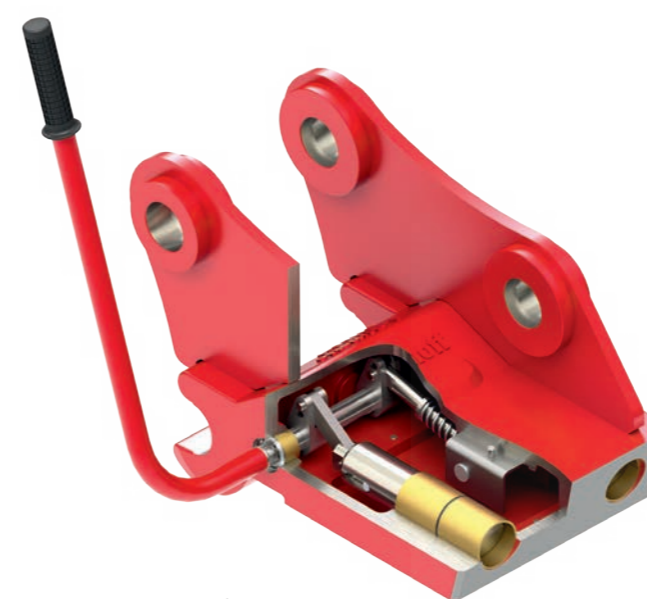

Entriegelt:
Riegelbolzen
eingefahren

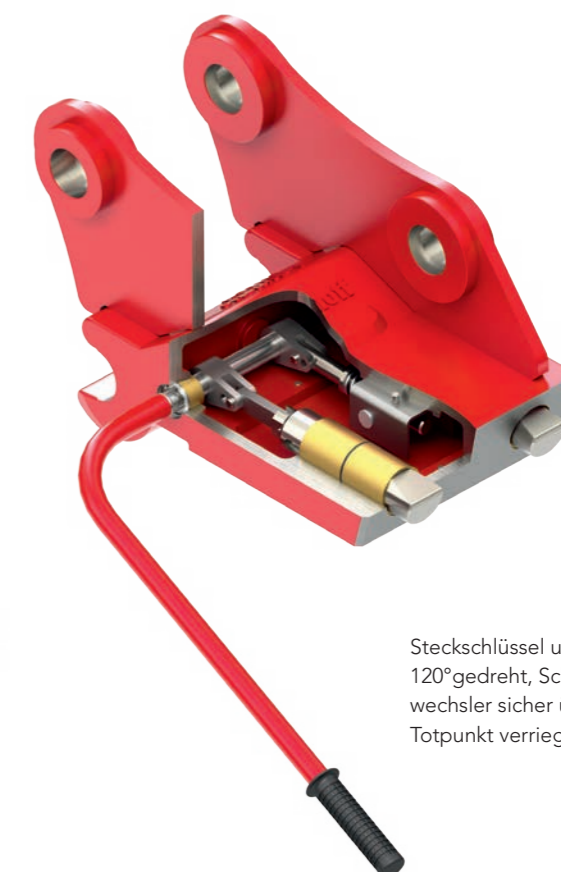

Steckschlüssel um
120°gedreht, Schnell-
wechsler sicher über
Totpunkt verriegelt

6-12 t

DIE HYDRAULISCHEN SCHNELLWECHSLER HS08 FÜR BAGGER 6 BIS 12 TONNEN. BEQUEMES WECHSELN AUS DER KABINE.

HYDRAULISCHER SCHNELLWECHSLER (HS)

- Bequemes Wechseln von Anbaugeräten aus der Fahrerkabine
- Fahrer aktiviert über entsperbaren Kippschalter das Steuerventil und ver-/entriegelt den Schnellwechsler per Knopfdruck
- Stets sichere Halteposition der Verriegelung durch ständige Druckbeaufschlagung und integriertes Sicherheitsventil am Hydraulikzylinder
- Hohe Funktionssicherheit aufgrund abgedichteter Verriegelungsmechanik/-hydraulik, optionales Sicherheitssystem Lehnhoff Safety Control (LSC)
- 2 Hydraulikleitungen zum Ver-/Entriegeln nötig
- Mit wechselbarem HD-Verschleißschutz an den Klauen



Optische Verriegelungsanzeige, aus Fahrerkabinesichtbar, Anzeigestift eingefahren

Optische Verriegelungsanzeige, aus Fahrerkabine sichtbar, Anzeigestift ausgefahren

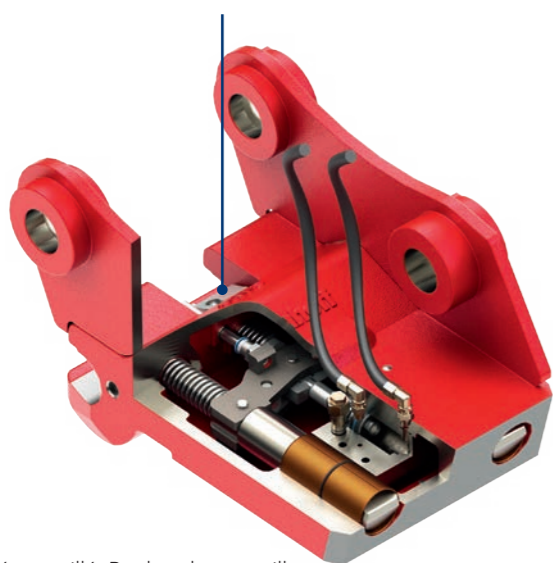

Déverrouillé: Boulon de verrouillage rétracté
Entriegelt: Riegelbolzen eingefahren

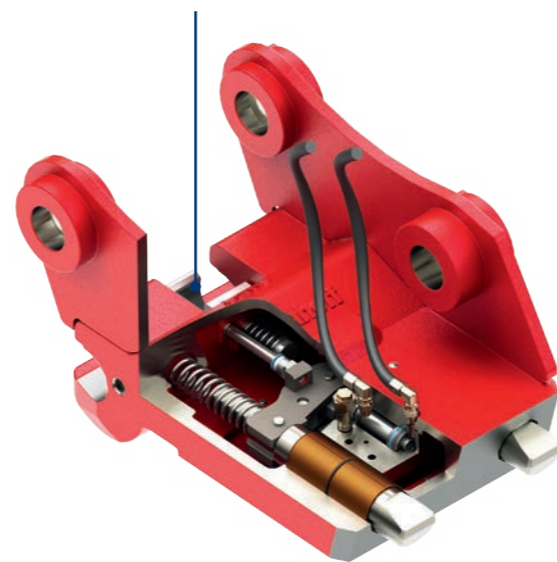

Sicher verriegelt: Hydraulikzylinder mit integriertem Sicherheitsventil und ständiger Druckbeaufschlagung

**KOMPATIBEL UND
AUS EINER HAND!
DIE ANBAUGERÄTE
DES MARKTFÜHRERS.**



VON AUSHUB BIS PLANIEREN. DIE ROBUSTEN UND FLEXIBLEN LÖFFEL VON LEHNHOFF.



MINI-BASIC-TIEFLÖFFEL (MBL)

Der MBL-Tieflöffel in Standardqualität ist ideal für alle gängigen leichten bis mittelschweren Einsätze wie Graben, Planieren, Verfüllen und Laden.

- Gute Fülleigenschaften und leichtes Entleeren durch LH-doppelt-konische Bauweise
- Boden innenliegend aus S355-Stahl
- Messer aus 400-HB-Stahl
- Geschraubte Gabelzähne
- Wahlweise mit Lehnhoff- oder Symlock®-Adapter
- Inklusive Löffelsicherungslasche



BASIC-TIEFLÖFFEL FÜR MINIBAGGER 1 – 6 T

	MBL 1		MBL 2		MBL 3		MBL 4		MBL 6	
Baggerklasse	1–1,5 t		1,6–2,5 t		2,6–3,5 t		3,6–4,9 t		5–6 t	
Schnittbreite	SAE	KG	SAE	KG	SAE	KG	SAE	KG	SAE	KG
250 / 3 Z	26	38								
300 / 3 Z	30	39	40	49	60	74	70	80	80	83
400 / 3 Z	40	49	60	57	70	84	100	90	120	85
500 / 3 Z	50	53	80	65	100	95	130	104	140	106
600 / 4 Z	60	62	97	72	130	108	160	114	180	118
800 / 5 Z					180	129	230	139	250	144
1000 / 5 Z									320	170

Schnittbreite (mm), Z = Zähne, SAE = Inhalt (l), KG = Gewicht (kg)

MBL S MIT VORGEZOGENER SCHNEIDE / OHNE ZÄHNE

Die MBL S Basic-Tieflöffel in Standardqualität haben keine Zähne, dafür aber eine um ca. die Zahnlänge vorgezogene Schneide. Ideal für alle leichten bis mittelschweren Kabel- und Kanalarbeiten.

- Gute Fülleigenschaften und leichtes Entleeren durch LH-doppelt-konische Bauweise
- Boden innenliegend aus S355-Stahl
- Vorgezogenes Messer aus 400-HB-Stahl, ca. 10% mehr Inhalt im Vergleich zu MBL
- Mit Symlock®-Adapter
- Inklusive Löffelsicherungslasche



MBL S SCHNEIDE OHNE ZÄHNE FÜR MINIBAGGER 1 – 6 T

	MBL 1 S		MBL 2 S		MBL 3 S		MBL 4 S		MBL 6 S	
Baggerklasse	1–1,5 t		1,6–2,5 t		2,6–3,5 t		3,6–4,9 t		5–6 t	
Schnittbreite	SAE	KG	SAE	KG	SAE	KG	SAE	KG	SAE	KG
250	29	33								
300	33	36	44	43	62	71	70	80	88	84
400	44	43	66	51	83	82	100	90	132	97
500	55	49	88	58	110	94	130	104	154	110
600	66	55	107	66	140	106	160	114	198	123
800					198	130	230	139	275	149
1000									352	175

Schnittbreite (mm), SAE = Inhalt (l), KG = Gewicht (kg)

ZÄHNE ZEIGEN AUF DER BAUSTELLE. DIE PREMIUM-TIEF- UND SORTIERLÖFFEL VON LEHNHOFF.

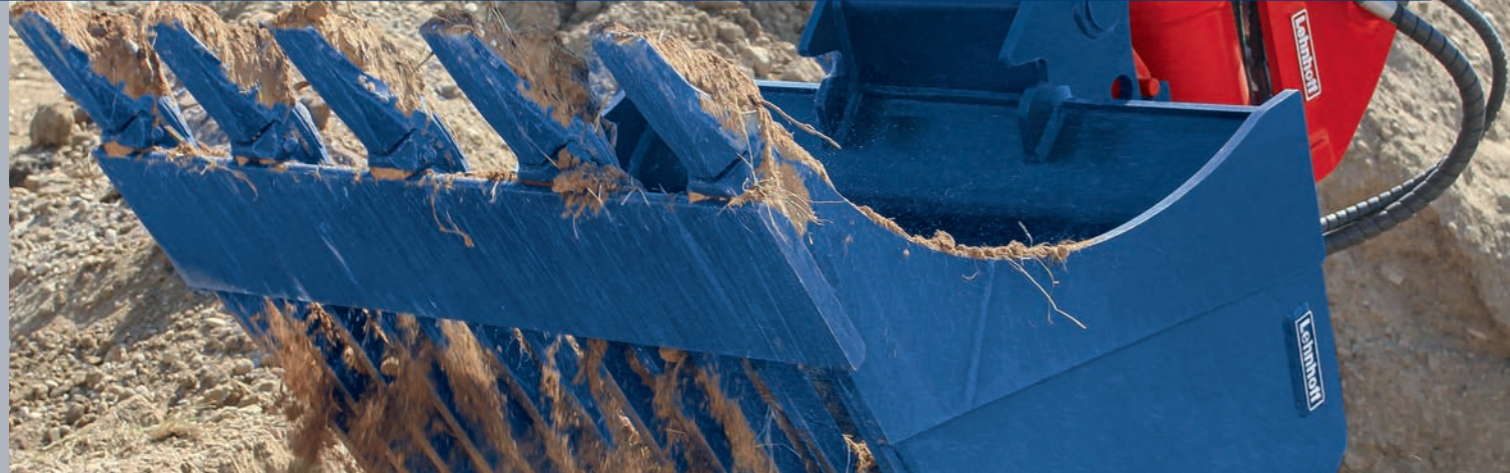

SORTIERLÖFFEL MSL1 BIS MSL6, CSL5, CSL10, CSL12

Zum Trennen von Grob- und Feinmaterial aller Art. Version MSL für Minibagger mit plasmagebranntem Boden, Version CSL mit Boden aus massiven Rechteckgitterstäben.

- Robuste Löffelkonstruktion in den Ausführungen für Minibagger (MSL) und Kompaktbagger (CSL)
- CSL: Boden aus massiven Rechteckgitterstäben 30 x 20 mm, Stegabstand 60 mm
- MSL: Wahlweise ausgebrannter Lochboden aus 400-HB-Stahl, Lochabstand ca. 50 mm oder Boden aus massiven Rechteckgitterstäben

SORTIERLÖFFEL FÜR MINIBAGGER 1 BIS 6 T

	MSL 1		MSL 2		MSL 3		MSL 4		MSL 6	
Baggerklasse	1-1,9 t		1-1,9 t		2,6-3,5 t		3,6-5 t		5,1-6 t	
Schnittbreite	SAE	KG	SAE	KG	SAE	KG	SAE	KG	SAE	KG
600 / 4 Z	60	58	100	65	127	90	162	100		
800 / 5 Z							800	120	250	125
1000 / 5 Z									320	143

Schnittbreite (mm), SAE = Inhalt (l), KG = Gewicht (kg)

Sie haben die Wahl:
MSL entweder mit plasmagebranntem Boden oder massiven Rechteckgitterstäben.

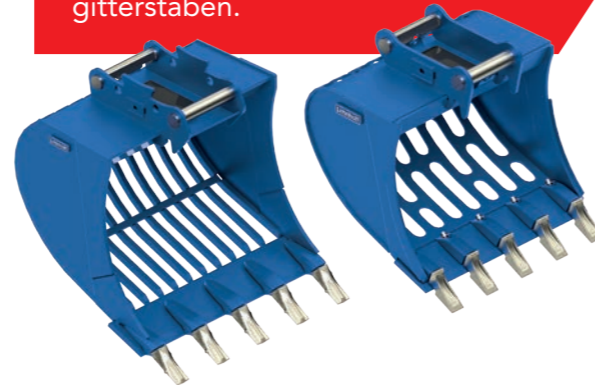

SORTIERLÖFFEL FÜR KOMPAKTBAGGER 6 BIS 12 T

	CSL 5		CSL 10		CSL 12	
Baggerklasse	6,1-8 t		8,1-10 t		10,1-12 t	
Schnittbreite	SAE	KG	SAE	KG	SAE	KG
800 / 5 Z	300	245				
1000 / 5 Z			460	295		
1200 / 6 Z					620	355

PREMIUM-TIEFLÖFFEL

MTL1 BIS MTL6, CTL5, CTL 10, CTL12

Die MTL- und CTL-Tieflöffel für Mini- und Kompaktbagger erfüllen wie die großen Löffel von Lehnhoff höchste Qualitätsansprüche und sind auch für härteste Einsätze ausgelegt.

- Hochwertigste Materialien und einzigartige Schweißnahtgüte für höchste Effizienz und Langlebigkeit
- Optimale Füll- und Entleerungseigenschaften ermöglichen reduzierten Spritverbrauch
- Auch als Version ohne Zähne mit vorgezogener Schneide

Neue Generation:
Mit neuem Lehnhoff Premium-Zahn-system GetSharp für 15% bessere Penetration und weniger Verschleiß.



PREMIUM-TIEFLÖFFEL FÜR MINIBAGGER 1 BIS 6 T

	MTL 1		MTL 2		MTL 3		MTL 4		MTL 6	
Baggerklasse	1-1,5 t		1,6-2,5 t		2,6-3,5 t		3,6-4,9 t		5-6 t	
Schnittbreite	SAE	KG	SAE	KG	SAE	KG	SAE	KG	SAE	KG
220 / 2 Z	23	30								
250 / 3 Z	26	35								
300 / 3 Z	30	38	40	47	56	68	66	74	80	78
400 / 3 Z	40	42	60	58	75	78	96	80	120	87
500 / 3 Z	50	46	80	66	100	90	130	92	140	105
600 / 4 Z	60	54	97	71	127	97	162	99	180	109
800 / 5 Z					180	116	230	124	250	131
1000 / 5 Z									320	150
Zahnsystem	404F		404F		400F		400F		400F	

Schnittbreite (mm), Z = Zähne, SAE = Inhalt (l), KG = Gewicht (kg)

PREMIUM-TIEFLÖFFEL FÜR KOMPACTBAGGER 6 BIS 12 T

	CTL 5		CTL 10		CTL 12	
Baggerklasse	6,1-8 t		8,1-10 t		10,1-12 t	
Schnittbreite	SAE	KG	SAE	KG	SAE	KG
400 / 3 Z	130	162	155	163	170	170
500 / 3 Z	170	174	200	178	225	184
600 / 4 Z	210	194	255	200	280	220
800 / 5 Z	300	226	360	236	395	245
900 / 5 Z	340	252	410	255		
1000 / 5 Z	380	280	460	285	510	310
1200 / 5 Z					620	370
Zahnsystem	411F		U20S		U20S	

MTL S SCHNEIDE OHNE ZÄHNE FÜR MINIBAGGER 1 BIS 6 T

	MTL 1 S		MTL 2 S		MTL 3 S		MTL 4 S		MTL 6 S	
Baggerklasse	1-1,5 t		1,6-2,5 t		2,6-3,5 t		3,6-4,9 t		5-6 t	
Schnittbreite	SAE	KG	SAE	KG	SAE	KG	SAE	KG	SAE	KG
220	25	29								
250	29	31								
300	33	34	44	42	62	63	73	73	88	79
400	44	40	66	49	83	72	106	84	132	91
500	55	46	88	56	110	81	143	95	154	102
600	66	51	107	64	140	91	178	105	198	113
800					198	109	253	127	275	135
1000									352	157

SAE = Inhalt (l), KG = Gewicht (kg)

CTL S SCHNEIDE OHNE ZÄHNE FÜR KOMPACTBAGGER 6 BIS 12 T

	CTL 5 S		CTL 10 S	
Baggerklasse	6,1-8 t		8,1-10 t	
Schnittbreite	SAE	KG	SAE	KG
300	100	115		
400	142	135	175	150
500	185	150	220	165
600	230	165	280	185
800	325	200	400	220
900	370	215	450	235
1000	415	230	510	245

DIE UNIVERSALSCHWENKLÖFFEL MU4, CU5, CU10, CU12

Die Universalschwenklöffel von Lehnhoff für Mini- und Kompaktbagger sind ideal für den Materialaushub sowie Böschungs- und Planierarbeiten geeignet.

- Großer Schwenkwinkel von 2 × 45°
- Gute Fülleigenschaften und leichtes Entleeren durch LH-doppelt-konische Bauweise (Schwenklöffel mit tieflöffelartiger Form)
- Messer und Seitenschneiden aus Lehbort 5000 (500 HB)
- Glatter und stabiler Boden (400 HB)
- Wahlweise mit Lemmatic-, Symlock®- oder Variolock-Adapter
- Erhältlich mit Hydraulikzylinder (H), hydraulischem Drehmotor (M) oder in starrer Ausführung



Option: Auch mit robustem wartungsarmen Hydraulikmotor lieferbar.

SCHWENKLÖFFEL FÜR MINIBAGGER 1 BIS 6 T

	MU 4 GH		MU 4 GM	
Baggerklasse	3,6–6 t		3,6–6 t	
Schnittbreite	SAE	KG	SAE	KG
1000	200	170	200	255
1200	230	190	230	285

Schnittbreite (mm), SAE = Inhalt (l), KG = Gewicht (kg)

SCHWENKLÖFFEL FÜR KOMPAKTBAGGER 6 BIS 12 T

	CU 5 GH		CU 5 GM		CU 10 GH		CU 10 GM		CU 12 GH		CU 12 GM	
Baggerklasse	6,1–8 t		6,1–8 t		8,1–10 t		8,1–10 t		10,1–12 t		10,1–12 t	
Schnittbreite	SAE	KG	SAE	KG	SAE	KG	SAE	KG	SAE	KG	SAE	KG
1200	267	343	267	446	420	397	350	500				
1400	318	398	318	488	500	455	400	545	560	500	560	510

DIE GRABENRÄUMLÖFFEL MG09, MG1, MG2, MG4, MG6, CG5, CG10

- Großer Schwenkwinkel von 2 × 45°
- Langer Boden, optimal für Profilarbeiten
- Runde Seitenteile für perfekte Grabeigenschaften
- Messer und Seitenschneiden aus Lehbort 5000 (500 HB)
- 1 Hydraulikzylinder, > 5-t-Bagger inkl. 2 Hydraulikzylinder für optimale Kräfteverteilung
- CG-Schwenklöffel auch mit Drehmotor (M) lieferbar
- Auch in starrer Ausführung lieferbar



Neue kompakte Form mit langem Boden und Zylinderschutz.

NEU: GRABENRÄUMLÖFFEL FÜR MINIBAGGER 0,5 BIS 6 T

	MG 09		MG 1		MG 2		MG 4		MG 6	
Baggerklasse	0,5–0,9 t		1–1,9 t		2–2,5 t		2,6–5 t		5,1–6 t	
Schnittbreite	SAE	KG	SAE	KG	SAE	KG	SAE	KG	SAE	KG
700	35	68	200	255						
850			70	111						
1000			80	127	92	136	150	172		
1200			100	143	117	154	180	192	190	210
1400							208	214	220	231
1500							220	222		
1600									250	251

Schnittbreite (mm), SAE = Inhalt (l), KG = Gewicht (kg)

GRABENRÄUMLÖFFEL FÜR KOMPAKTBAGGER 6 BIS 12 T

	CG 5		CG 10	
Baggerklasse	6,1–8 t		8,1–10 t	
Schnittbreite	SAE	KG	SAE	KG
1500	280	328		
1600	300	340	380	350
1800			420	390

PLANIERLÖFFEL – IDEAL FÜR EINSATZ AN ROTATOREN/TILTROTATOREN MP4, CP5, CP10

Mit weit vorgezogenem Messer, doppelt-konischen Seitenwänden und optimiertem Trapezdesign eignen sich die Lehnhoff-Planierlöffel ideal für Planier- und Untergrabarbeiten.

- Abgeschrägte Ecken
- Langer flacher Boden und LH-doppelt-konische Bauweise
- Dadurch optimales Eindringverhalten und Kraftstoffeinsparung
- Gute Entleerung



Eckt nicht an!
Der neue Planierlöffel für Rotatoren-Einsatz.

PLANIERLÖFFEL FÜR MINIBAGGER 1 BIS 6 T

	MP 4	
Baggerklasse	2,6–5 t	
Schnittbreite	SAE	KG
1000	200	170
1200	230	190

PLANIERLÖFFEL FÜR MINIBAGGER 6 BIS 12 T

	CP 5		CP 10	
Baggerklasse	6,1–8 t		8,1–10 t	
Schnittbreite	SAE	KG	SAE	KG
1000	200	255		
1200	230	285	290	275

Schnittbreite (mm), SAE = Inhalt (l), KG = Gewicht (kg)



PACKEN NOCH ROBUSTER KRAFTVOLL ZU. DIE SORTIERGREIFER VON LEHNHOFF.



Großmaul mit festem Biss:
Große Öffnungsweite
und hohe Schließkraft bei
geringem Verschleiß

ABBRUCH- UND SORTIERGREIFER MSG 4, MSG 6, CSG 10, CSG 12

Die Lehnhoff Abbruch- und Sortiergreifer eignen sich zum Sortieren, zum Laden, zum Setzen von Steinen und zum Holzgreifen. Sie weisen sich durch eine sehr robuste und gleichzeitig kompakte Bauweise sowie große Öffnungsweiten und Schalenvolumen aus und überzeugen durch hohe Schließ-, Dreh- und Haltekräfte.

- Drehwinkel 360° endlos
- Robuste Konstruktion für lange Lebensdauer
- Auswechselbares Schraubmesser
- Wartungsfreundlich: Alle Schmierstellen in einer Position erreichbar
- Greiferschalen geschlossen oder mit Gitterstäben auf Anfrage erhältlich
- Inklusive Lehmatic-Schraub-Adapter SW03 (MSG 4/MSG 6) oder SW08 (CSG 10/CSG 12)
- Wahlweise mit Variolock-Adapter, Direktaufhängung oder Adapter für alle gängigen Schnellwechsler
- Alternativ mit Schraub-Adapter



SORTIERGREIFER FÜR MINIBAGGER 1 BIS 6 T

	MSG 4	MSG 6
Baggerklasse	2,6–5,0 t	5–6 t
Öffnungsmaß (mm)	1137	1350
Schalenbreite (mm)	650	650
Höhe ohne Adapter	703	975
Schließkraft (kN)	12	26
Gewicht (kg)	210	425
Inhalt (l)	100	140
Betriebsdruck (bar)	320	320
Betriebsdruck Rotation (bar)	120	120
Öldurchfluss (l/min)	35	50
Öldurchfluss Drehen (l/min)	20	20

SORTIERGREIFER FÜR KOMPAKTLAGGER 6 BIS 12 T

	CSG 10	CSG 12
Baggerklasse	8–10 t	10–12 t
Öffnungsmaß (mm)	1350	1750
Schalenbreite (mm)	650	800
Höhe ohne Adapter	975	1380
Schließkraft (kN)	26	41
Gewicht (kg)	425	870
Inhalt (l)	140	325
Betriebsdruck (bar)	320	320
Betriebsdruck Rotation (bar)	120	140
Öldurchfluss (l/min)	50	80
Öldurchfluss Drehen (l/min)	20	40

EIN-, ZWEI-, DREI- UND VIERFACH AUF ZACK. DIE STARREN ANBAU-GERÄTE VON LEHNHOFF.

AUFREISSZÄHNE MRZ1, MRZ3, MRZ6, CRZ8

Die bionisch optimierten Aufreißzähne von Lehnhoff stehen für Wirtschaftlichkeit und Standfestigkeit beim Reißen und Lösen von Fels, Gestein und Böden. Mit angeschweißter Zahnspitze. Und mit Lehmatic-Adapter. Ideal für:

- Auflockern von harten oder gefrorenen Böden
- Abbrucharbeiten
- Lösen von Gestein und Fels
- Aufbrechen von Straßendecken und Betonplatten
- Rodungsarbeiten

Von der Natur gelernt:
Bionisch optimierte Bauweise für besonders hohe Standfestigkeit (Mittelkralle Ameisenbär).



BIONISCHE REISSZÄHNE FÜR MINIBAGGER 1 BIS 6 T

	MRZ 1	MRZ 3	MRZ 6
Baggerklasse	1,8 t	1,8–3,5 t	3,6–6 t
Aufhängung	SW01	SW03	SW03
Zahnradius (mm)	500	550	650
Gewicht (kg)	32	60	63

BIONISCHE REISSZÄHNE FÜR KOMPAKTBAGGER 6 BIS 12 T

	CRZ 8
Baggerklasse	6–12 t
Aufhängung	SW08
Zahnradius (mm)	750
Gewicht (kg)	124

RODERECHEN MRR10, MRR60, CRR80

Der Lehnhoff Roderechen wurde zur Wald- und Landschaftspflege sowie auch zur Rodung von kleinen Wurzelstöcken entwickelt. Rodungsmaterial wie Astwerk, Baumkronen und kleinere Wurzelstöcke werden vom Boden zusammengekehrt. Der Vierzack-Roderechen kann per Lehnhoff SW-Aufnahme an alle gängigen Mini- und Midibagger im Handumdrehen angebaut werden. Die bionische Geometrie (reißzahnähnliche Form) sorgt für perfekte Kraftverteilung und führt so zur optimalen Penetration des Erdreichs.

- Bionische Geometrie
- Robustes Design
- Langlebig – durch perfekt abgestimmten Materialeinsatz (HB 400/HB 500)
- Inklusive Symlock®-Adapter



Der Rechen-König:
Vierfach auf Zack und ständig ab Lager verfügbar.

DREIZACK- UND VIERZACK-RODERECHEN FÜR MINIBAGGER 1 BIS 6 T

	MRR 10	MRR 60
Baggerklasse	1,8 t	2–2,5 t
Aufhängung	SW01	SW03
Zähne	3	4
Zahnradius (mm)	500	700
Gewicht (kg)	150	175

VIERZACK-RODERECHEN FÜR KOMPAKTBAGGER 6 BIS 12 T

	CRR 80
Baggerklasse	6,1–12 t
Aufhängung	SW08
Zähne	4
Zahnradius (mm)	850
Gewicht (kg)	265

PALETTENGABEL MPG5, CPG10

Ermöglicht die Aufnahme von Lasten auf gängigen Paletten durch verstellbare Gabelzinken.

- In verschiedenen Größen für 1,8 bis 2,4 t Traglast
- Lehmatic-Adapter oder Symlock®-Adapter inklusive

Für eine erweiterte Palette an Möglichkeiten:
Mit Symlock®-Adapter gedreht verwendbar, z. B. für Transport, Verfahren.



PALETTENGABEL FÜR MINIBAGGER 5 BIS 6 T

	MPG 5
Baggerklasse	5–6 t
Aufhängung	SW03
Breite (mm)	1100
Gabelzinken (mm)	1200 × 100 × 45
Gewicht (kg)	251
Traglast (t)	1,8

PALETTENGABEL FÜR KOMPAKTBAGGER 6 BIS 12 T

	CPG 10
Baggerklasse	6,1–12 t
Aufhängung	SW08
Breite (mm)	1100
Gabelzinken (mm)	1200 × 100 × 45
Gewicht (kg)	265
Traglast (t)	2,4



LEHNHOFF HARTSTAHL GMBH

Rungsstraße 10–15 | D-76534 Baden-Baden
Postfach 11 01 65 | D-76487 Baden-Baden

Tel. +49 7223 966-0
Fax +49 7223 966-149

lehnhoff.de
info@lehnhoff.de

Hotline Verkauf: +49 7223 966-140

IHR ZUSTÄNDIGER HÄNDLER: